

Montageanleitung

Clamp

Benz

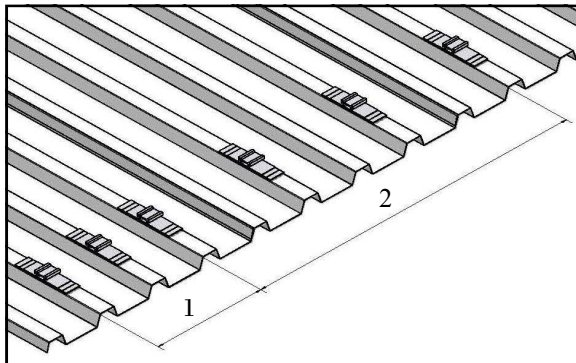

1 - Trapezverbinder aufteilen.
Die ersten beiden bzw. drei Sicken je ein Trapezverbinder vorsehen. (siehe Statik)
2 - Fortlaufend kann auf jede zweite Trapezwelle montiert werden.
! Bohrschrauben können erst ab einer Trapezblechstärke (bei Stahl 0,75 mm, bei Aluminium 1,00 mm) verwendet werden. Unter dieser Trapezblechstärke müssen Bulb-Tite-Nieten verwendet werden.

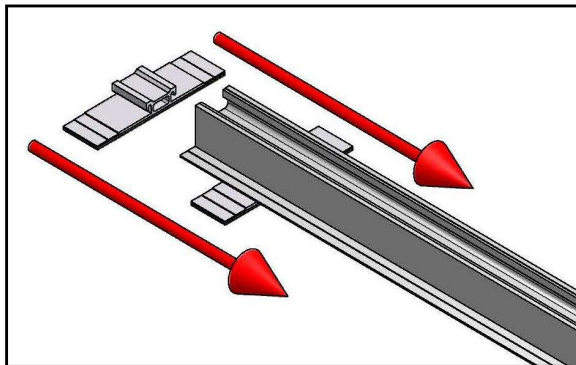

Trapezverbinder nach Aufteilung in Das Clamp-Montageprofil fädeln.

! Trapezverbinder nicht vorher auf das Trapezblech schrauben. Dies kann in den folgenden Schritten zu Schwierigkeiten führen.

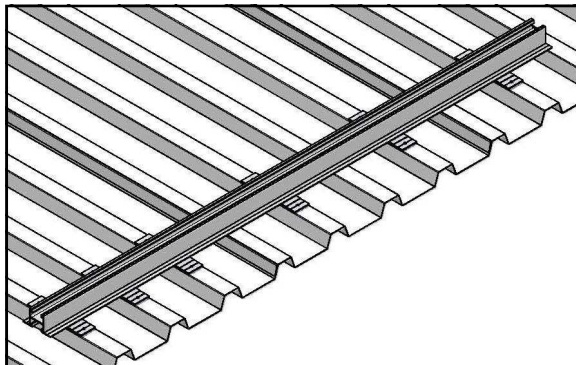

Montageschiene mit Trapezverbinder auflegen.

Montageschiene ausrichten und Trapezverbinder positionieren.

Profilabschlüsse sind bei Bedarf mit einer Anschlagplatte zu versehen.

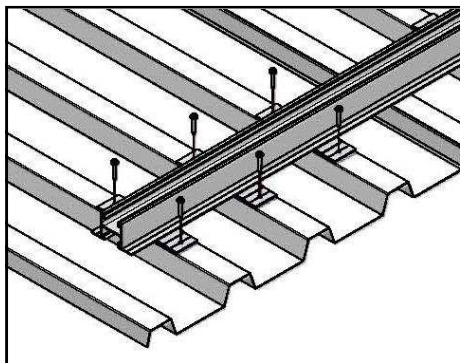

Trapezverbinder mit Bohrschrauben oder Bulb-Tite-Nieten befestigen

Bulb-Tite-Nieten vorbohren mit 5,4 mm Klemmbereich 1,5-6,4 mm.

!!! Achtung !!!
Längenausdehnungen mit einer Fuge von ca.300 mm (Sickenabstand) sind nach max. 18 mtr. (zwei Stoßverbindungen) vorzusehen.

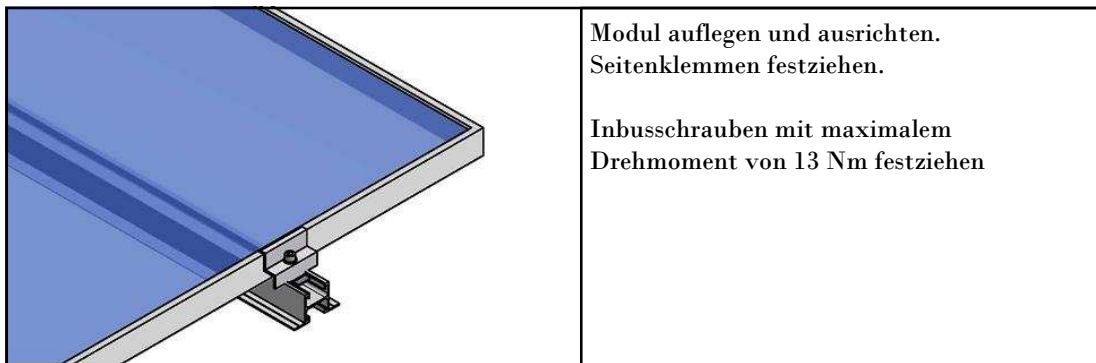
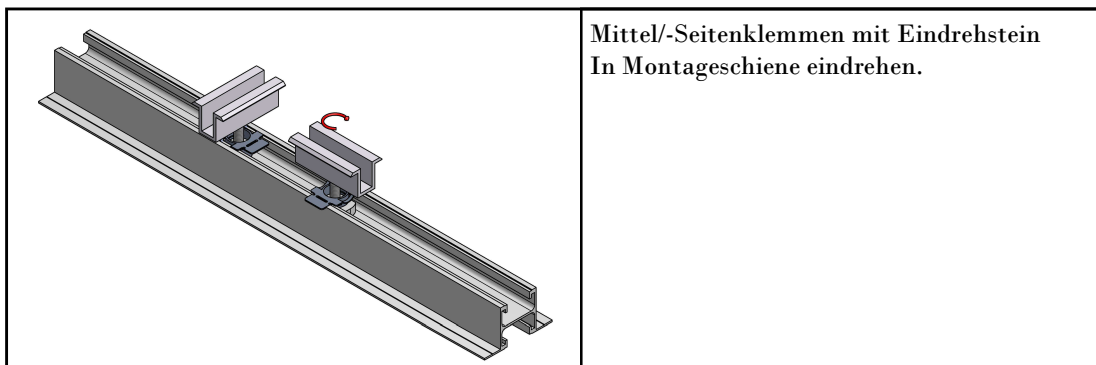
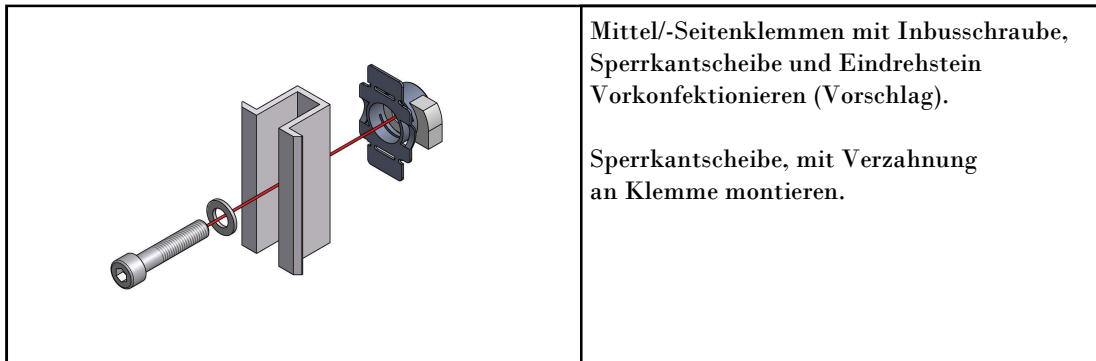

Modulbefestigung